

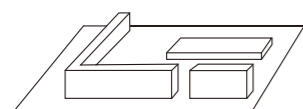

## Spécifications

Charge maximale	160 kg
Vitesse maximale	40mm/s
Hauteur réglable	635mm-1285mm
Taille de plateau appliquée	L(1200 mm - 2000 mm) x P (600 mm - 800 mm) x H (>18 mm)

## Guide de pré-installation



Recommandé pour l'installation sur tapis

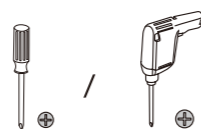

Tournevis cruciforme ou perceuse nécessaire (non fourni par nos soins)

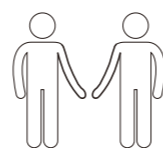

Installation coopérative

## Liste des accessoires

Ax4	Bx4	Cx8	Dx8	Ex15



## Liste des composants

No.	Composant	No.	Composant
①	Poutre de support x1	⑨	Fiche d'alimentation x1
②	Colonne de levage x2	⑩	Clé en T x1
③	Pied x2	⑪	Coussinet des pieds x4
④	Support latéral gauche x1	⑫	Gestionnaire de câbles x1
⑤	Support latéral droit x1	⑬	Velcro x1
⑥	Chemin de câbles x1	⑭	Panneau x1
⑦	Support de câble x1	⑮	Vis du panneau x2
⑧	Chemin de câbles x1	⑯	Clé 4x4 x1

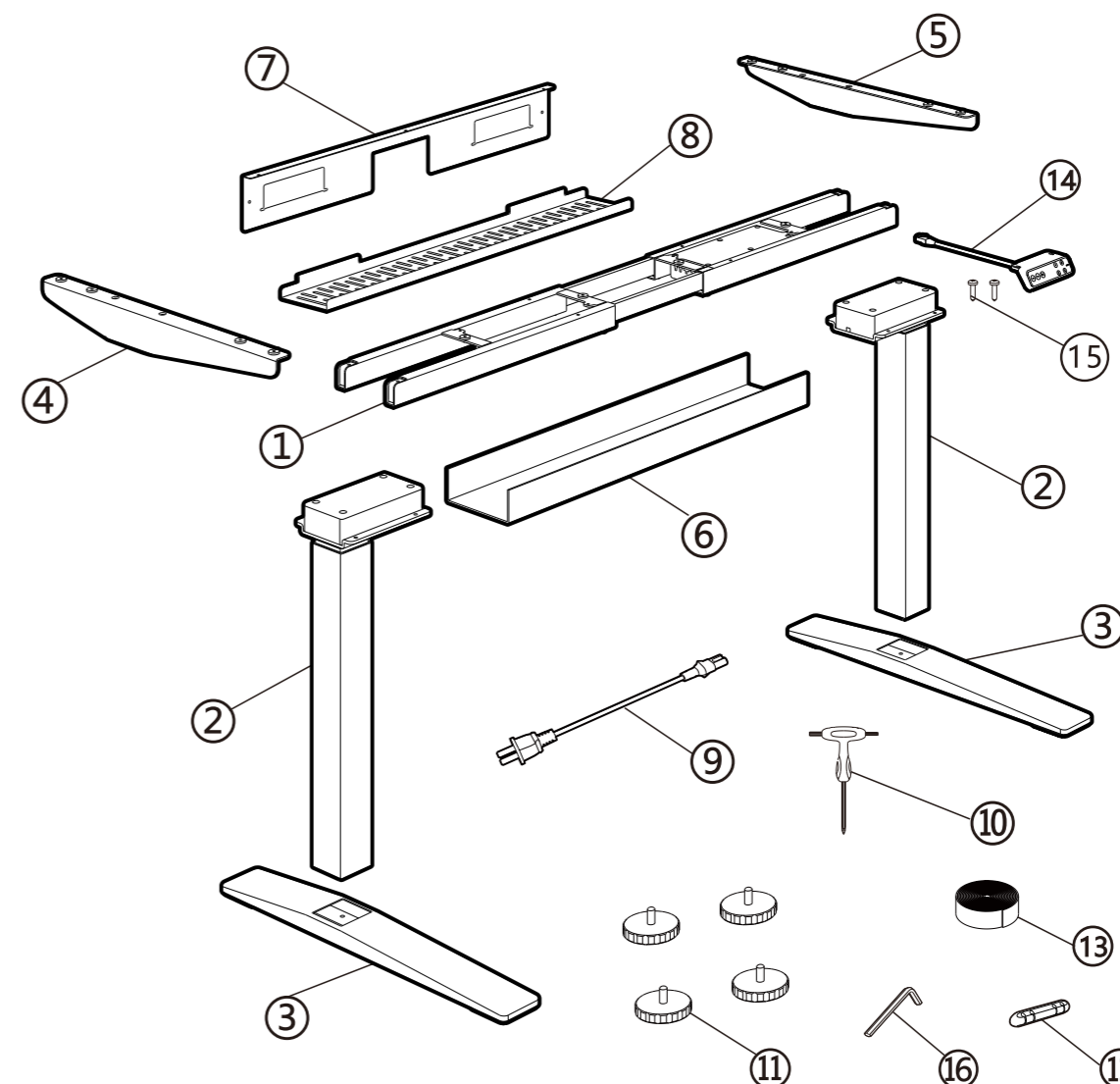

# 1 Fixez les supports latéraux à la poutre

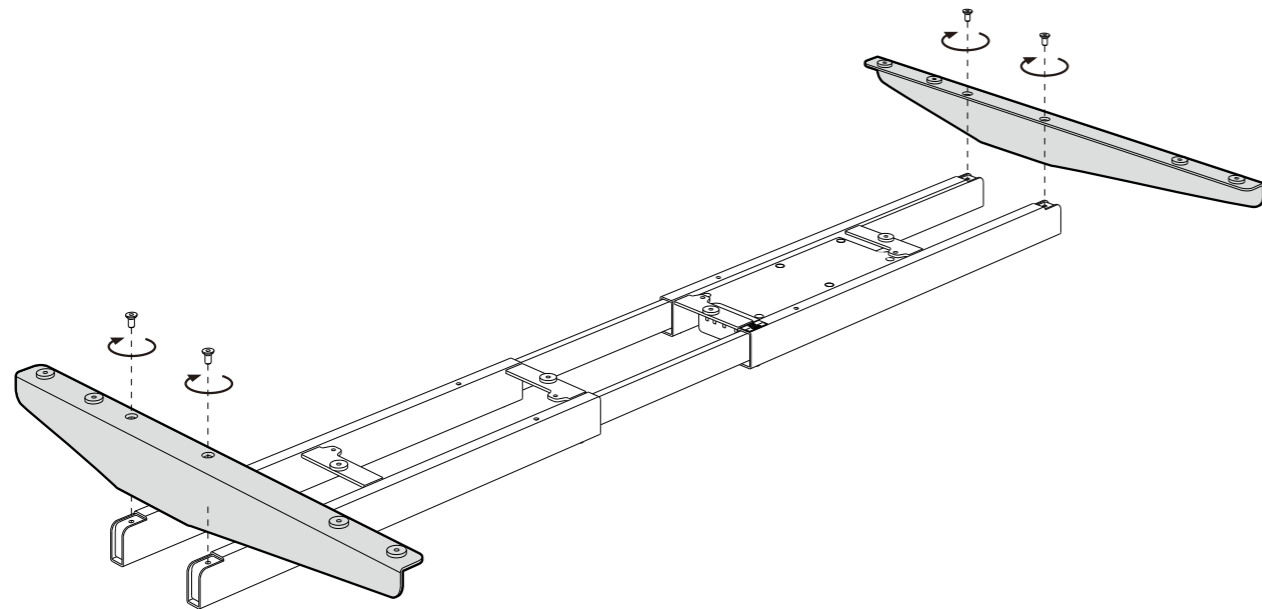
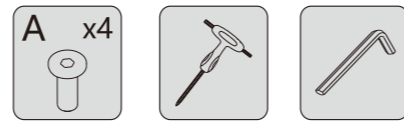

# 2 Ajustez la longueur du cadre

- a) Desserrer les quatre vis indiquées ● et ajuster la longueur de la barre transversale.
- b) Après confirmation, serrer les huit vis indiquées par ● et ■.

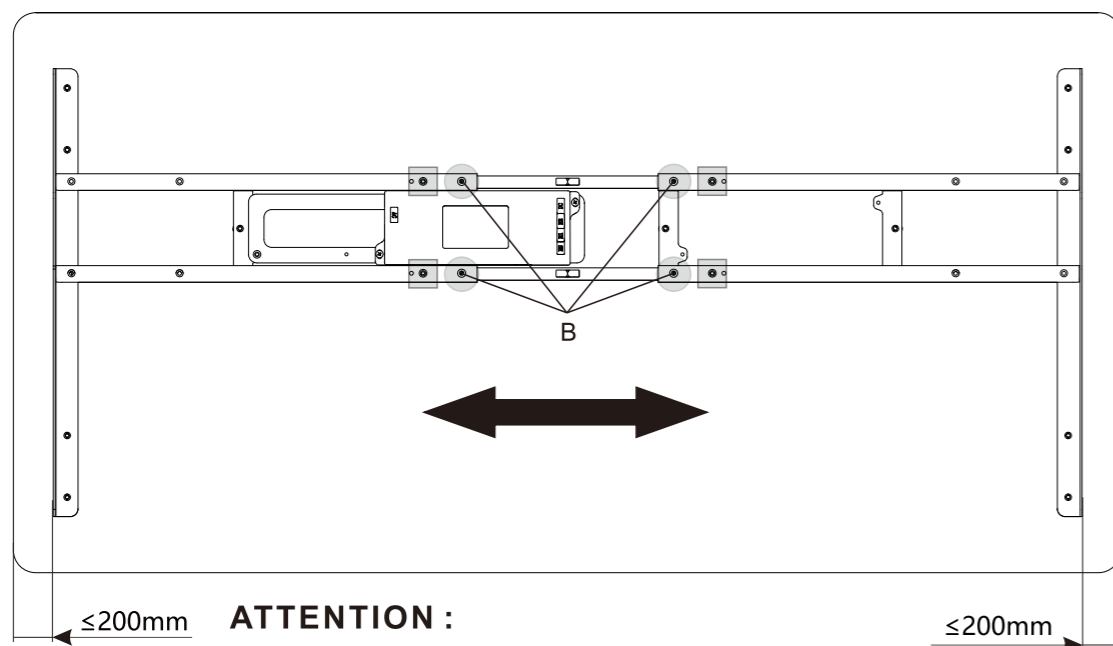

**ATTENTION :**  
La distance entre la plaque de support et le au bord du plateau ne dépassant pas 200mm.

# 3 Fixez le plateau

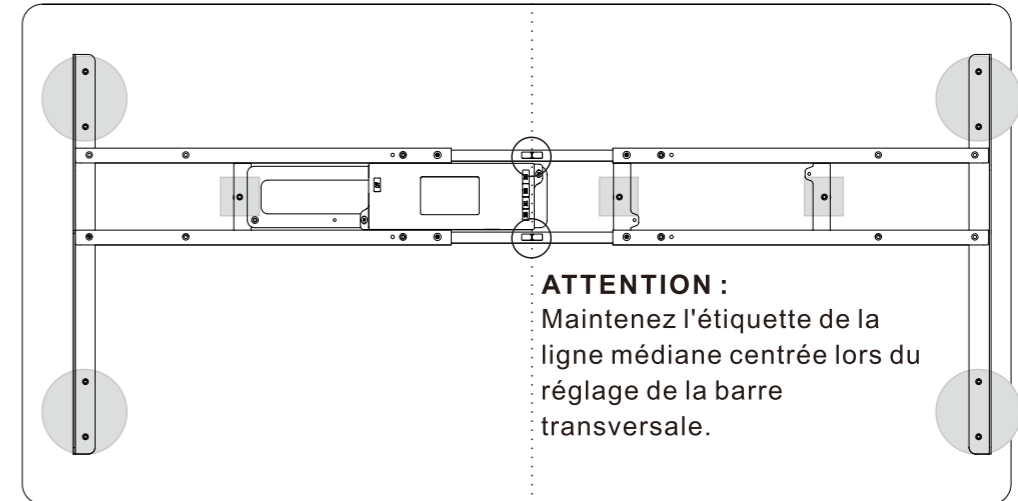
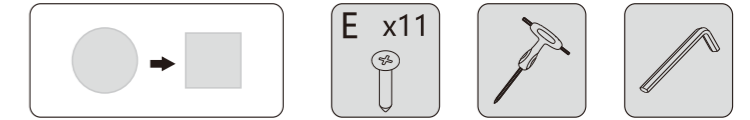

**ATTENTION :**  
Maintenez l'étiquette de la ligne médiane centrée lors du réglage de la barre transversale.

**ATTENTION :**  
Lorsque la poutre est étirée à son point le plus large, 11 vis doivent être installées pour fixer le plateau, ainsi qu'une vis de rechange. Dans le cas contraire, il suffit d'installer 10 vis pour fixer le plateau et 2 vis de rechange.

# 4 Installez les colonnes de levage

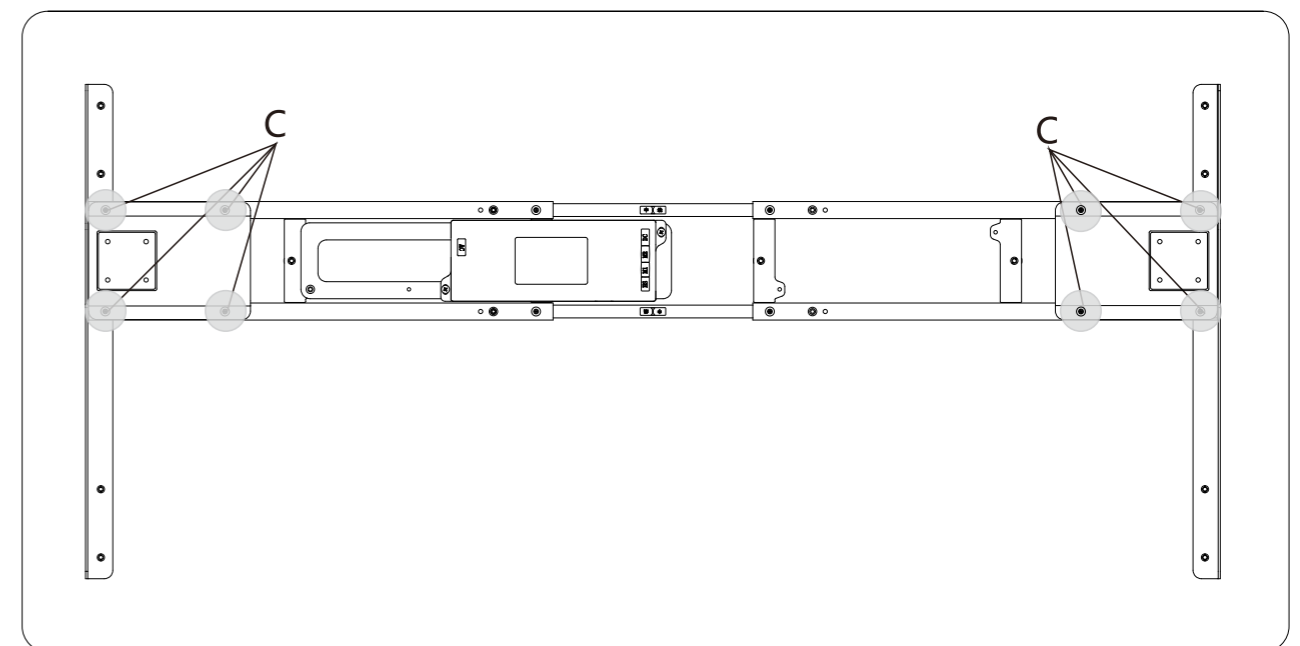

## 5 Fixez les pieds

### ATTENTION :

Veillez tenir compte de l'orientation des pieds du bureau lors de l'installation.

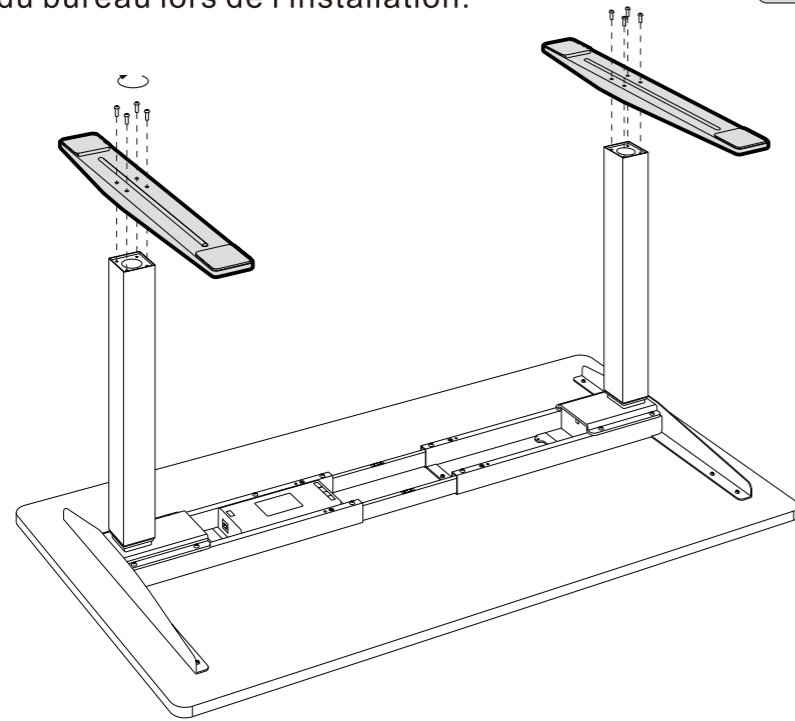
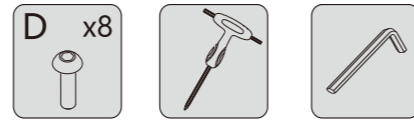

## 6 Fixez le panneau

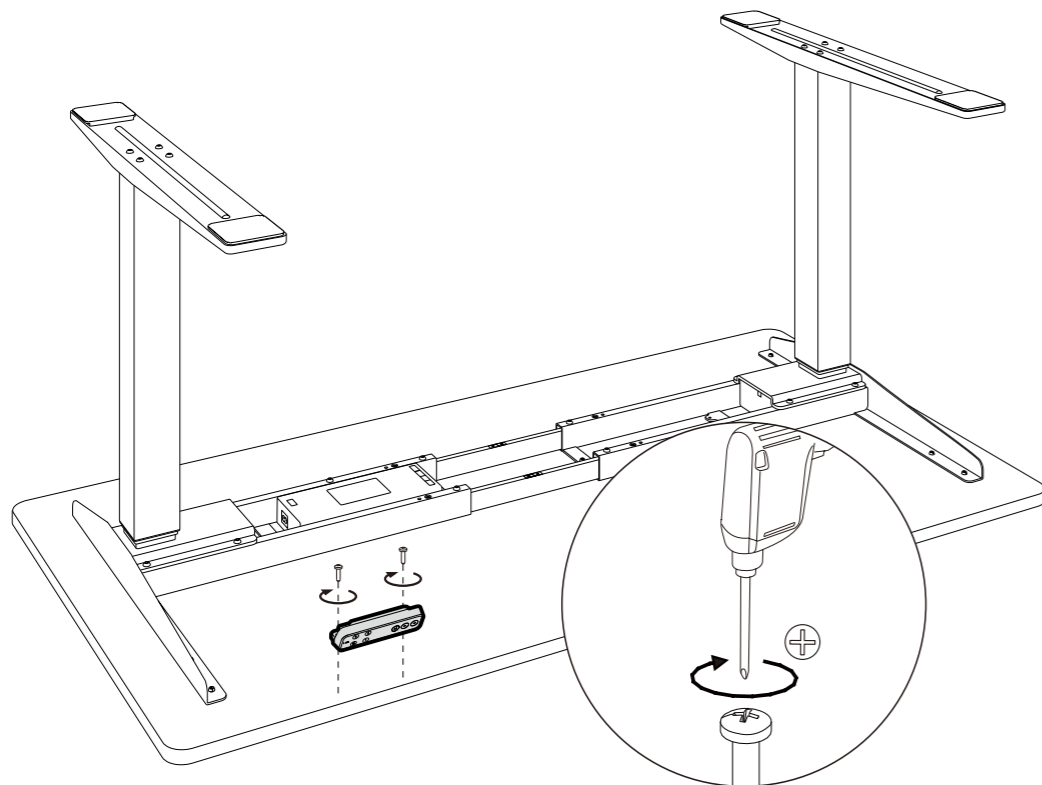
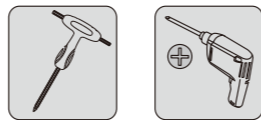

## 7 Connectez les câbles

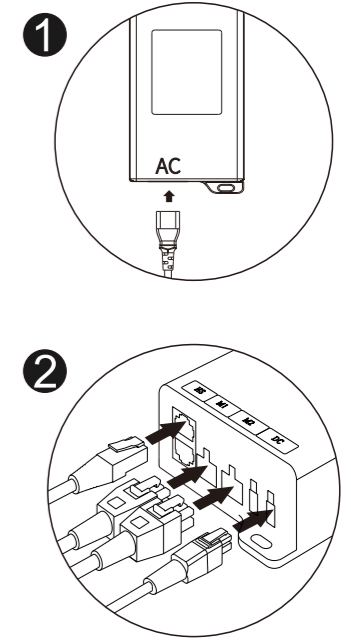
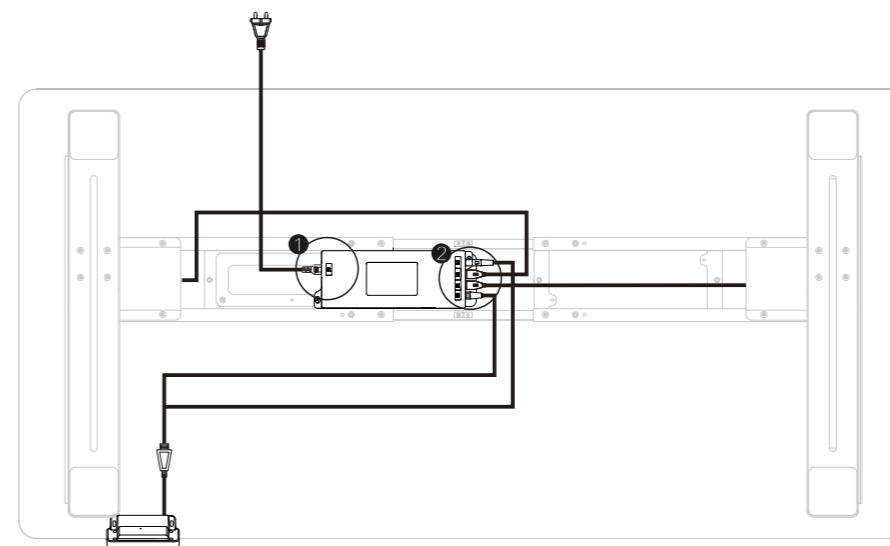

## 8 Fixez le chemin de câbles

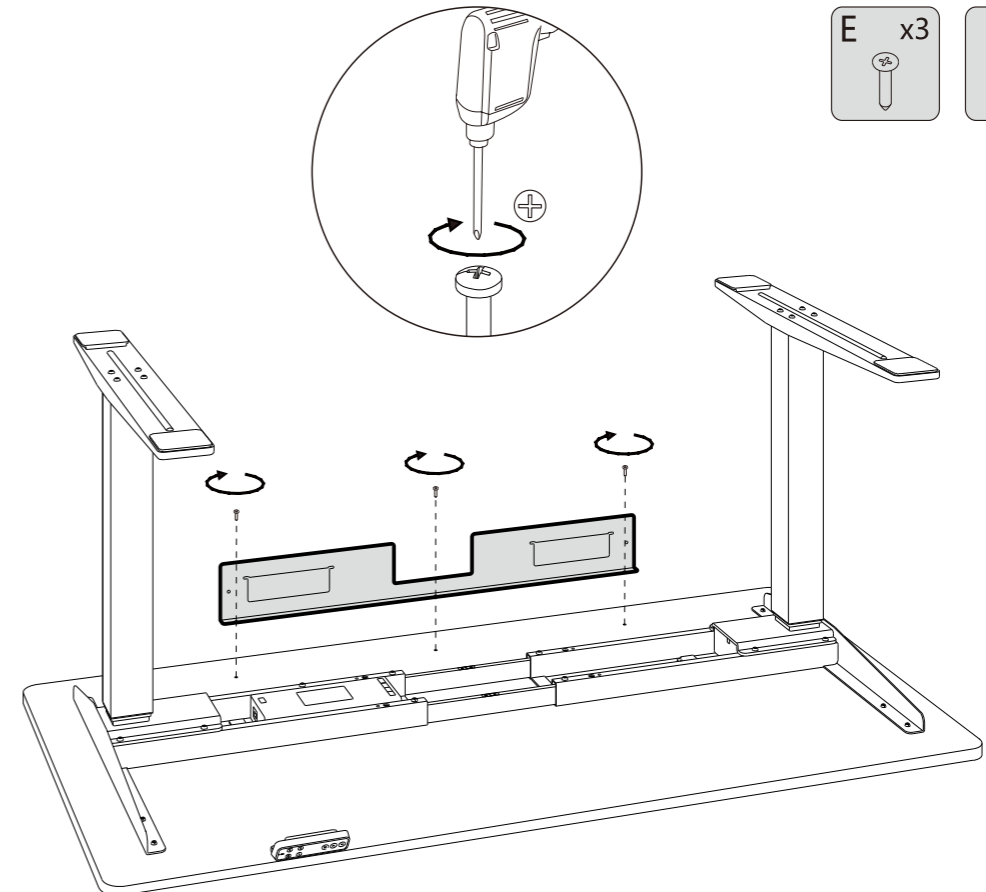
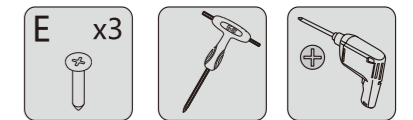

## 9 Fixez le chemin de câbles

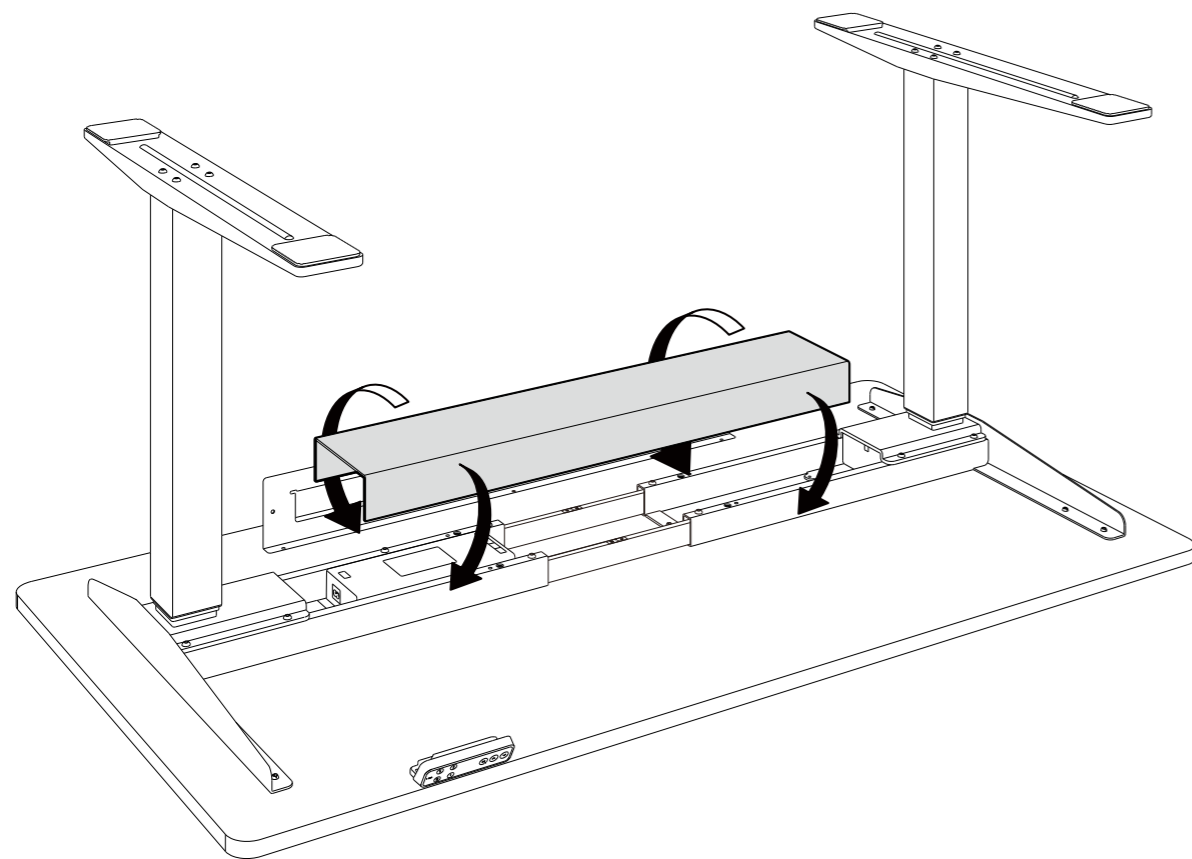

## 10 Ajustez les coussinets des pieds pour assurer l'équilibre

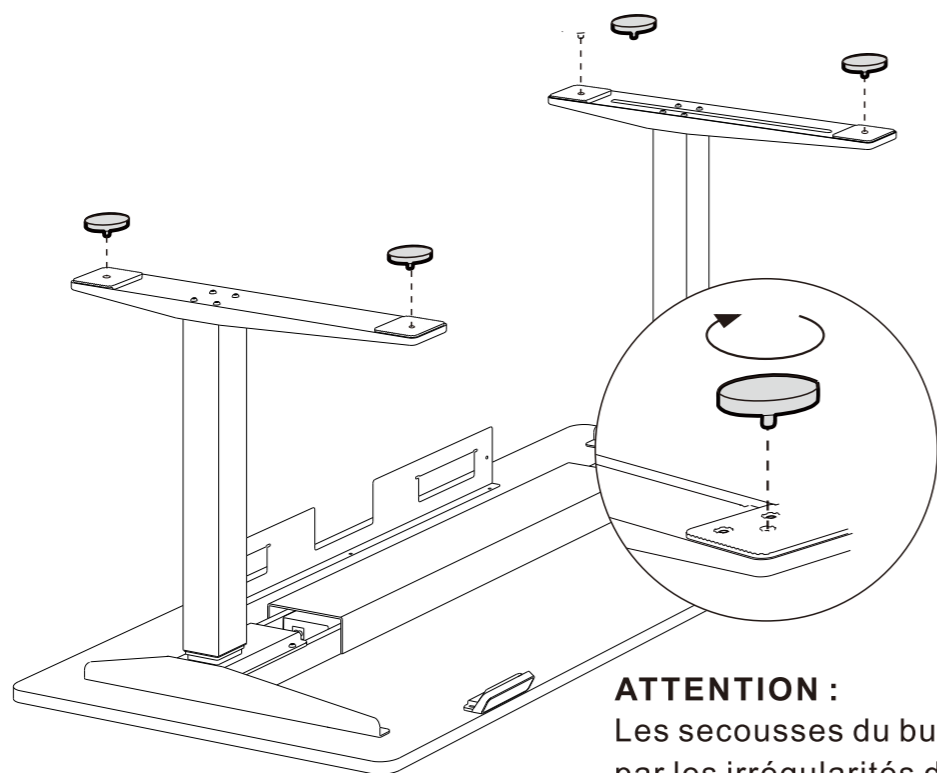

**ATTENTION :**  
Les secousses du bureau causées par les irrégularités du sol peuvent être compensées en ajustant le serrage des coussins des pieds. Cette étape est installée en fonction de la situation.

## 11 Terminé

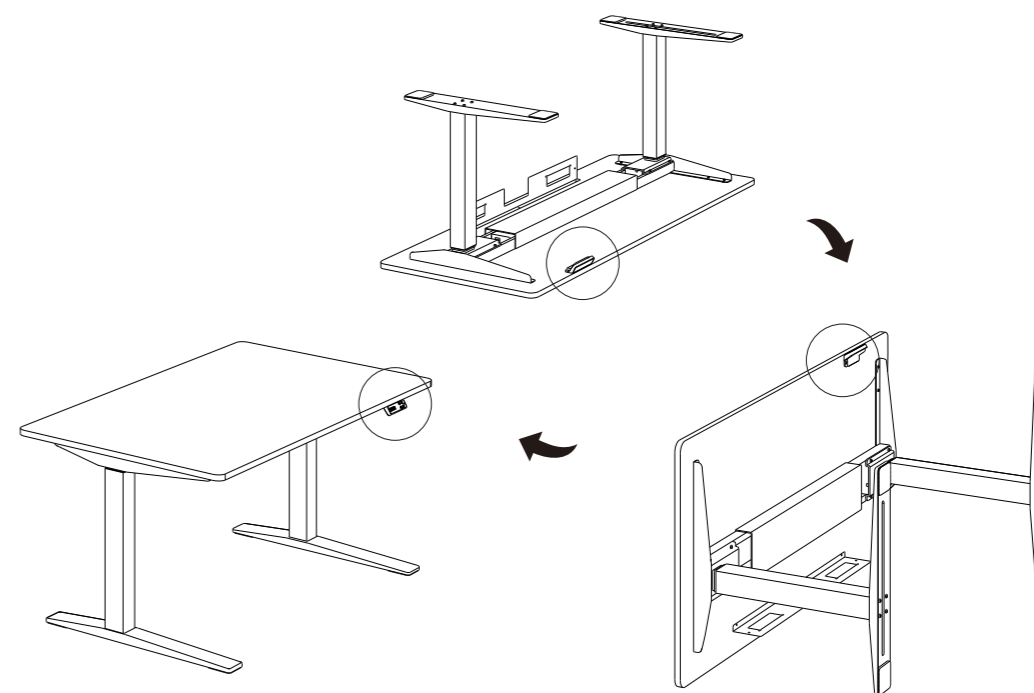

## 12

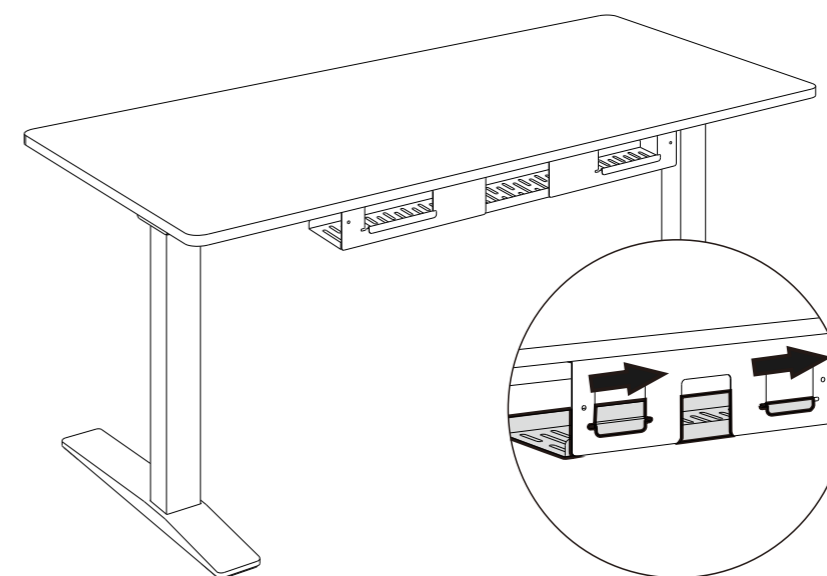

**ATTENTION :**  
Le collier de câble a une longueur totale de 2m. Il ne s'agit pas d'un produit à usage unique. Lorsque vous avez besoin de mettre de l'ordre dans le câble, coupez-le à une longueur appropriée.



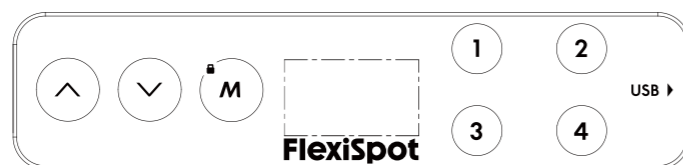

- Fonction de sécurité enfant :

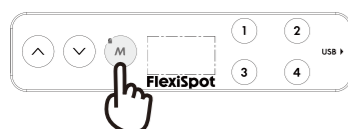

- Lorsque la sécurité enfant est activée, le témoin bleu de la sécurité enfant ( v et M directement ci-dessus) s'allume.
- Appuyez sur le voyant du bouton pour qu'il clignote une fois.
- Pour déverrouiller ou démarrer la sécurité enfant, vous devez appuyer sur le bouton M et le maintenir enfoncé pendant environ 5 secondes.
- Ce n'est que lorsque la sécurité enfant est déverrouillée que tous les boutons peuvent fonctionner normalement.

- Fonction de réglage en hauteur :



Appuyez sur le bouton « ^ » ou « v » pour régler la hauteur. L'écran LED affiche la hauteur actuelle.

- Fonction de mémoire de hauteur :

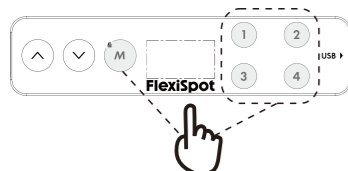

- Appuyez sur le bouton HAUT ou BAS et réglez la hauteur à la hauteur désirée. Appuyez sur « M » pour enregistrer la hauteur, et l'écran affichera « 5-1 » ; puis appuyez sur « 1 », « 2 », « 3 » or « 4 », c'est-à-dire enregistrez la hauteur à la position correspondante 1, 2, 3 ou 4, qui s'affichera à l'écran comme « 5-1 », « 5-2 », « 5-3 » or « 5-4 » ;
- Appuyez directement sur les boutons « 1 », « 2 », « 3 » et « 4 » pour ajuster automatiquement la hauteur de mémoire que vous avez enregistrée.

- Réglage de la sensibilité de la prévention des collisions - fonctionnalités optionnelles :

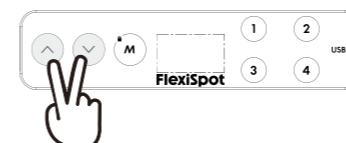

- Appuyez sur le bouton « ^ » « v » et maintenez-le enfoncé pendant 5 secondes en même temps pour changer de sensibilité. Il existe quatre niveaux de sensibilité (A-3, A-2, A-1, A-0). Chaque opération fait passer la sensibilité au niveau suivant.
- L'écran affiche « A-0 », la fonction anticollision est désactivée ; l'écran affiche « A-1 », faible sensibilité ; l'écran affiche « A-2 », sensibilité moyenne ; l'écran affiche « A-3 », sensibilité élevée ;
- Pendant le réglage de la hauteur, lorsque le plateau entre en contact avec un autre objet, il s'arrête instantanément et s'inverse pour éviter tout dommage.
- Appuyez sur le bouton « ^ » « v » et maintenez-le enfoncé pendant 5 secondes en même temps. Si l'écran n'affiche pas le code ci-dessus, il n'y a pas de fonction anti-collision.

- Dépannage :

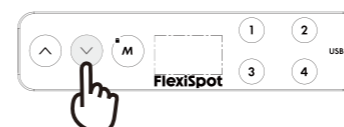

- Réinitialisation : Lorsque la LED affiche « R57 », appuyez sur le bouton « v » jusqu'à ce que le bureau atteigne sa hauteur la plus basse et rebondisse pour s'arrêter, cela signifie que la réinitialisation est terminée.
- Si cela ne fonctionne pas et que la LED affiche « E01 » ou « E02 », réessayer 18 minutes plus tard.
- Si le bouton « v » ne fonctionne pas, vérifiez la connexion du câble et coupez l'alimentation pendant au moins 10 secondes. Rebranchez l'appareil et appuyez sur le bouton « v » pour lancer le processus de réinitialisation lorsqu'il affiche le « R57 ».
- Si toutes ces procédures sont inefficaces, veuillez contacter notre service clientèle.

## 14 Résolution des problèmes communs

Les conseils suivants vous aideront à identifier et à corriger les problèmes les plus courants. Si vous rencontrez un problème qui ne figure pas dans le tableau ci-dessous, ou si vous suivez les instructions ci-dessous et que le problème n'est toujours pas résolu, veuillez contacter votre fournisseur. Toutes les anomalies ou erreurs de ce type ne peuvent être examinées et corrigées que par le fabricant ou un personnel spécialement formé.

Problème	Solution
Les fonctions électroniques ne fonctionnent pas correctement	Vérifier que les câbles de connexion sont correctement branchés
S'élever à petite vitesse	Rvérifier si la charge du bureau est trop lourde (plus de 160 kg)
Glisser vers le bas	
Repositionner fréquemment	
Seulement en bas mais pas en haut ou seulement en haut mais pas en bas	Réinitialiser le bureau
Le bureau ne monte pas ou ne descend pas sur toute la distance	
Le bas ne peut pas monter	
Le moteur du bureau a fonctionné pendant plus de 18 minutes	Arrêter de travailler pour 18 minutes et puis redémarrer
Appuyer sur le bouton bas et l'appareil ne descend pas mais monte	Vérifier s'il y a des obstructions sous le bureau ou des faisceaux de câbles pendants

## 15 Achtung

- Source d'alimentation: AC100 – 240 V, fréquence 50/60 HZ;
- Environnement de travail: 0 ~ 40 °C;
- Avant le nettoyage, vous devez débrancher le câble de source d'alimentation. Nettoyez avec un chiffon légèrement humide pour essuyer la poussière de surface. Gardez tous les composants électriques à l'écart des liquides. Gardez la fiche dans la position sécuritaire. Ne pas utiliser un cordon d'alimentation endommagé.
- Dans la boîte de contrôle, il y a des composants électroniques, des parts métaux, des parts plastiques, des fils, etc. Ils doivent être traités conformément aux lois et aux règlements locaux. Ils ne peuvent pas être traités comme déchets ménagers.
- Avant d'utiliser ce produit, assurez-vous que ce produit a été installé correctement, s'il vous plaît. Lisez les instructions et assurez-vous que vous comprenez complètement tous les fonctions et paramètres avant d'utiliser ce produit.
- Gardez les enfants éloignés des bureaux électriques réglables en hauteur, des unités de commande et de la boîte de contrôle numérique.
- Le fabricant n'est pas responsable des dommages résultant du comportement imprévisible des enfants.
- Le bruit léger causé par la courroie en forme de coin multicouches ou le système de freinage n'affectera pas l'utilisation de ce produit.
- N'utilisez pas des matériaux corrosifs ou abrasifs pour essuyer ce produit et traitez-les par des solutions de nettoyage de manière écologique.
- Les enfants et les personnes ayant des déficiences cognitives ne doivent pas utiliser, servir ou essuyer ce produit sans surveillance.
- Soyez conscient que les éléments peuvent être déplacés avant d'ajuster la hauteur de la table.
- Si le cordon d'alimentation est endommagé ou cassé, il doit être remplacé par le fabricant ou un spécialiste pour éviter toute blessure.
- Veuillez opérer dans un environnement propre et sûr. Par exemple, ne laissez pas vos outils autour de vous. Et toujours faire attention aux matériaux d'emballage, afin d'éviter toute sorte de danger possible. Risque potentiel de choc lorsque les enfants jouent avec des sacs en plastique!
- Si nécessaire, conserver l'emballage d'origine pour le transport ultérieur.

## 16 Recycling und Entsorgung



Ce produit ne peut être éliminé comme déchet domestique. Pour éviter d'endommager l'environnement, ce produit devrait être recyclé. Utilisez le système relatif de recyclage disponible ou contactez le distributeur ou le fabricant pour l'assistance de recyclage, s'il vous plaît.