

Produktleistung und Parameter

Produktname	Manuelles Sofa
Produktmodell	MR002T
Bruttogewicht	23.15kg
Nettogewicht	19.83kg
Produktabmessungen	870x700x1020mm
Abmessungen des Sitzkissens	Sitztiefe: 510mm
	Sitzbreite: 550mm
	Sitzhöhe: 475mm
	Höhe der Armlehne: 610mm

! Achtung! Die Maße des Sofas werden manuell gemessen; das fertige Produkt Abmessungen können eine Abweichung von 3-5cm haben. Tatsächliches Produkt sollte vorherrschen.

Vorbereitungen für die Installation

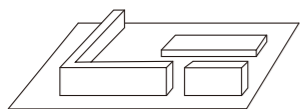

Auf einer flachen Oberfläche installieren, um Verhindern von Kratzern

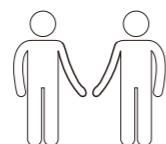

Die Installation erfordert zwei oder Mehrere Personen arbeiten zusammen

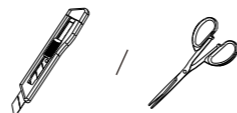

Universalmesser oder Schere (vom Kunden zur Verfügung gestellt)

Das Zubehöropaket enthält

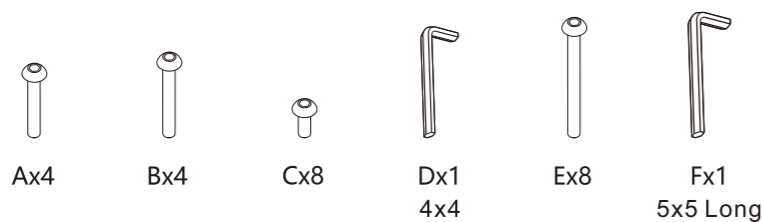

Teilleiste

No.	Teil	No.	Teil
①	Linke Armlehne x1	⑧	Linker Teleskop-Metallrahmen x1
②	Rechte Armlehne x1	⑨	Rückenlehne Kissen x1
③	Sitzrahmen x1	⑩	Sitzkissen x1
④	Rückenlehne x1	⑪	Rechter Teleskop-Metallrahmen x1
⑤	Große Fußplatte x1	⑫	Hintere Sitzstange x1
⑥	Kleine Fußplatte x1	⑬	Netzkabel x 1
⑦	Sofabeine x4		

01 Montage der Sofabeine

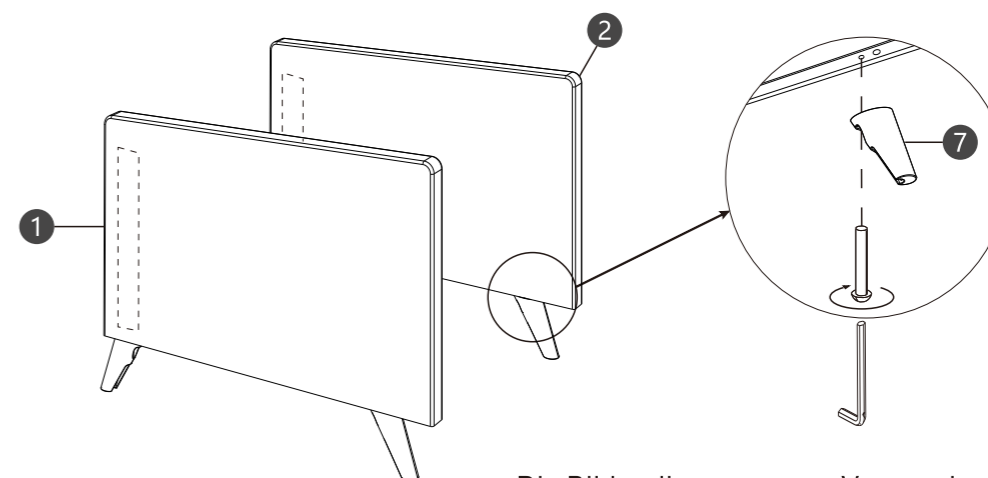

Die Bilder dienen nur zur Veranschaulichung nur zur Veranschaulichung. Das tatsächliche Produkt kann abweichen.

02 Einbau der vorderen und hinteren Sitzschienen

! Die Fläche mit dem Klettverschluss auf der Rückseite der Armlehne befindet sich auf der Rückseite des Sofas; die hintere Sitzstrebe sollte auf der Seite näher am Klettverschluss installiert werden.

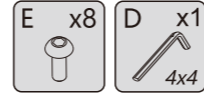

Dies ist die Rückseite des Sofas.

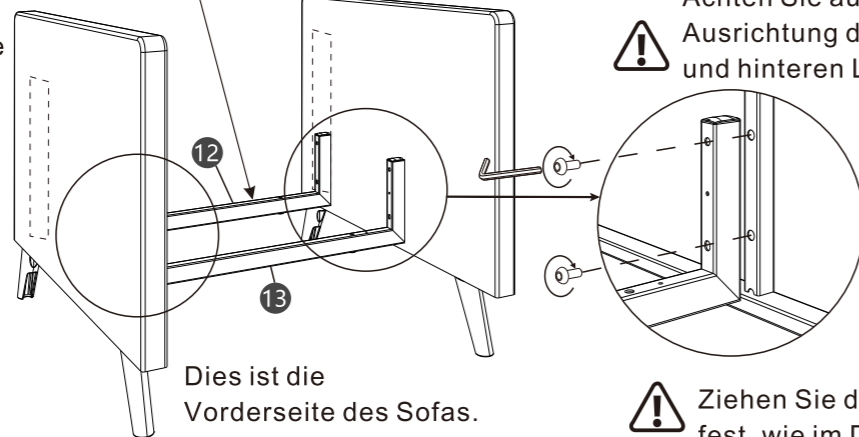

! Achten Sie auf die Ausrichtung der vorderen und hinteren Löcher.

! Ziehen Sie die andere Seite fest, wie im Diagramm gezeigt.

Dies ist die Vorderseite des Sofas.

03 Montieren Sie den Teleskop-Metallrahmen

! Befestigen Sie den Griff am Ende, das dem Klettverschluss am nächsten liegt.

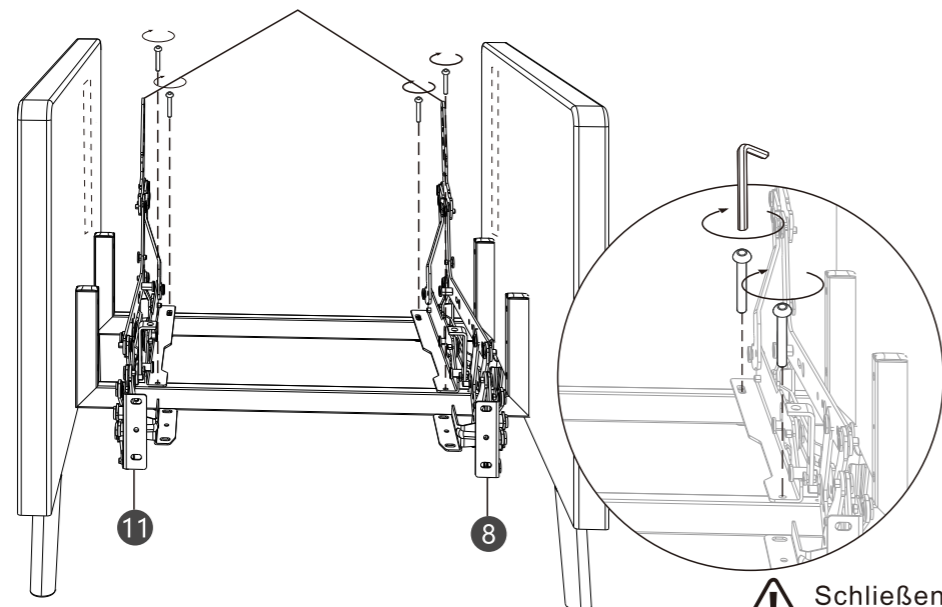
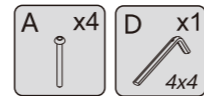

! Schließen Sie zuerst die vordere Stange ab, dann

04 Sitzrahmen einbauen

! Installieren Sie den Sitzrahmen auf der Seite in der Nähe der Armlehne.

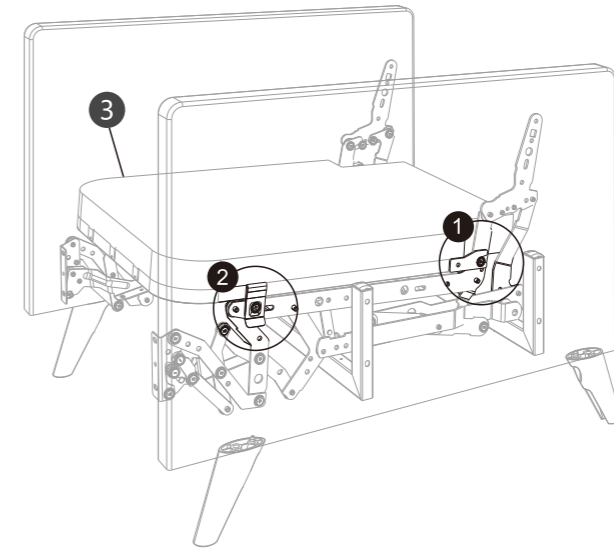
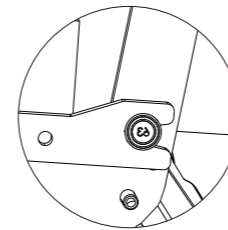
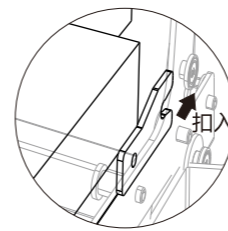

! Richten Sie die unteren Komponenten mit den Dübeln aus.

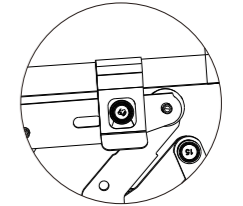

! Sobald Sie ein "Klicken" hören, ist die Installation erfolgreich.

05 Große Fußplatten installieren

Für eine einfache Installation wird empfohlen, den teleskopischen Metallrahmen auf den im Bild dargestellten Winkel zu erweitern, um die Installation der nachfolgenden kleinen Fußplatten zu erleichtern. Es ist ratsam, die Schrauben vorab locker anzuziehen.

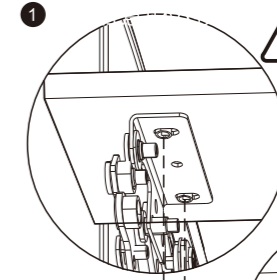
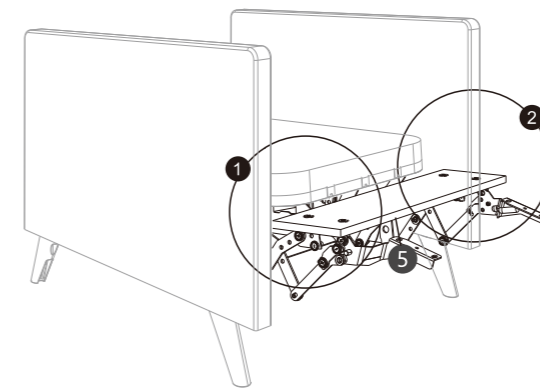
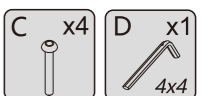

! Achten Sie auf die Ausrichtung der Löcher.

! Achten Sie auf die Ausrichtung der Löcher.

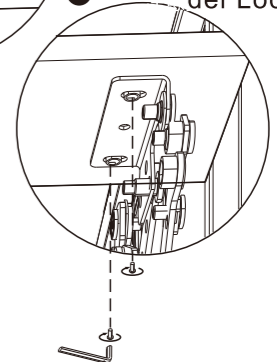

06 Installieren Sie kleine Fußplatten.

Für eine einfache Installation wird empfohlen, den teleskopischen Metallrahmen auf den im Bild dargestellten Winkel zu erweitern. Nach der Installation der kleinen Fußplatten sollten die Schrauben sowohl der kleinen als auch der großen Fußplatten gleichzeitig festgezogen werden.

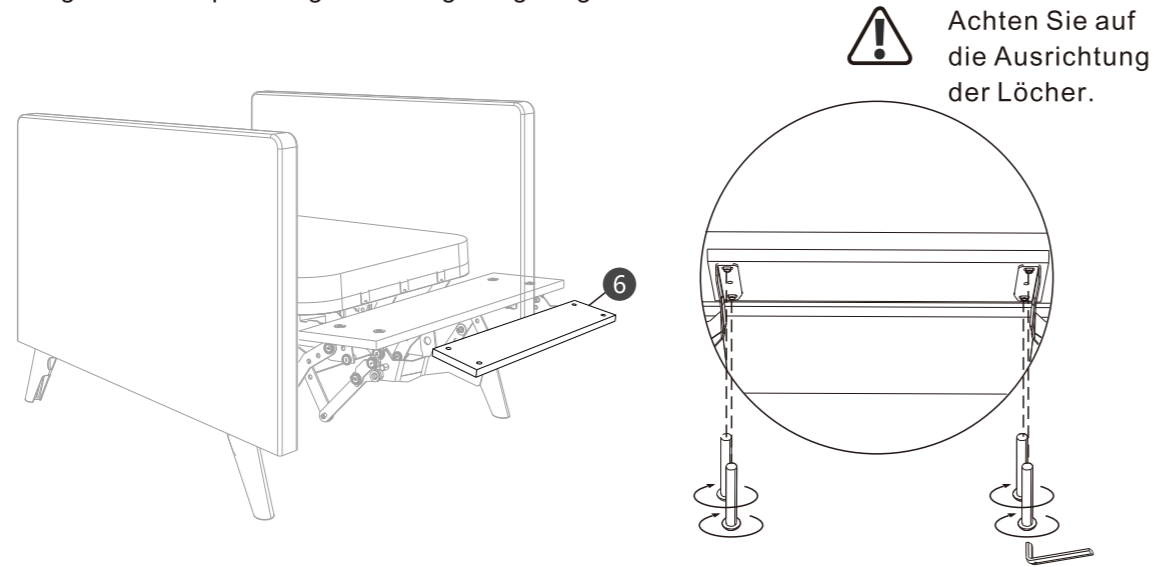
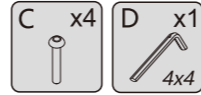

07 Sitzkissen installieren



08 Rückenlehnenpolster montieren

1 Beziehen Sie den Rückenlehnenrahmen mit dem Rückenlehnenpolster.

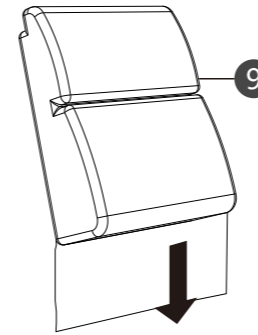

2 Reißen Sie den Klettverschluss auf und führen Sie ihn unter dem Stab durch.

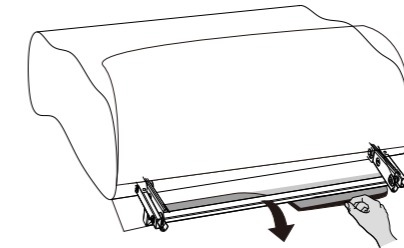

3 Wickeln Sie das Klettband um den Stab und befestigen Sie ihn.

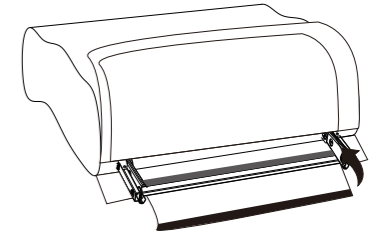

4 Klappen Sie die erste Schicht des Stoffbezugs nach unten und kleben Sie dann das Klettband auf beiden Seiten fest.

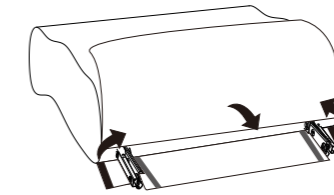

5 Senken Sie die zweite Schicht des Stoffbezugs.

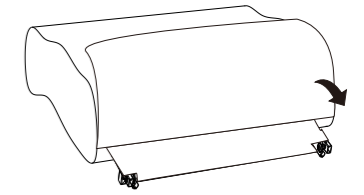

09 Rückenlehne einbauen

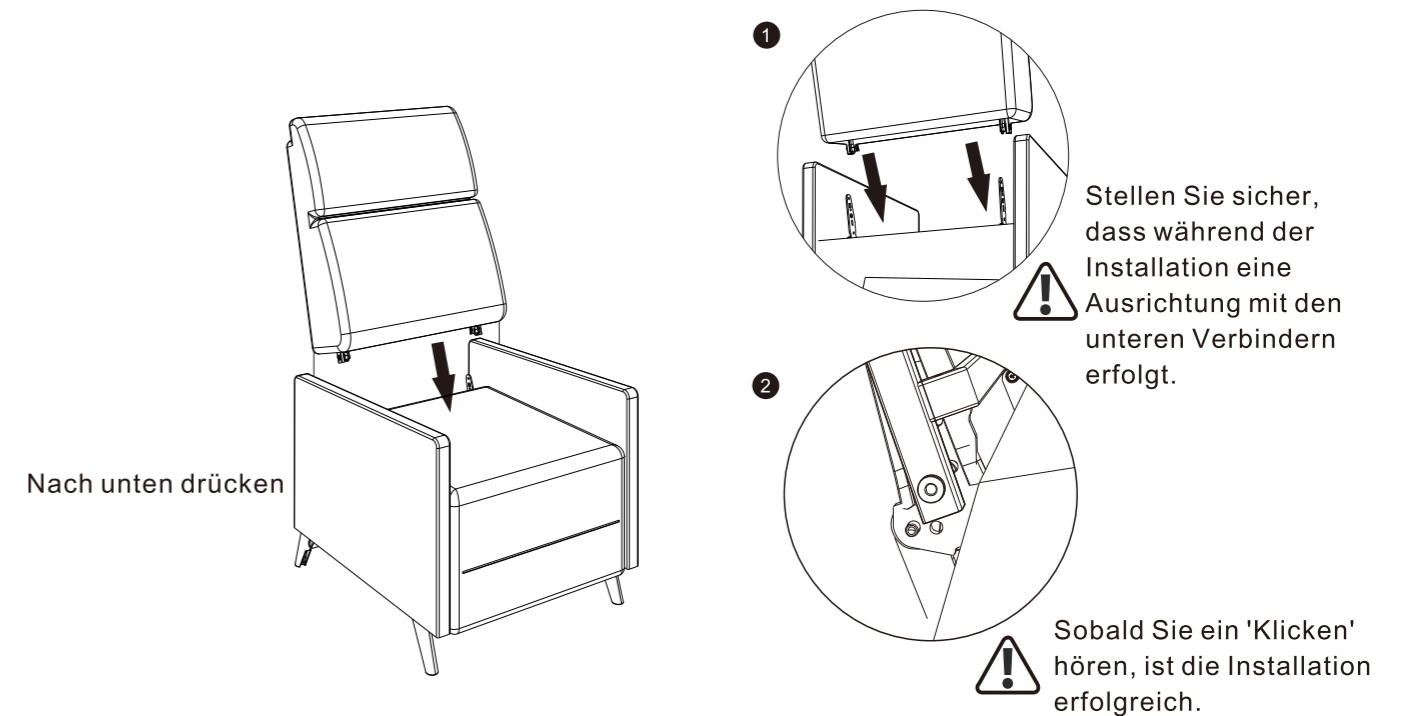

10 Klettverschluss anbringen

Bringen Sie Klettverschluss auf den inneren Seiten sowohl links als auch rechts hinten an.

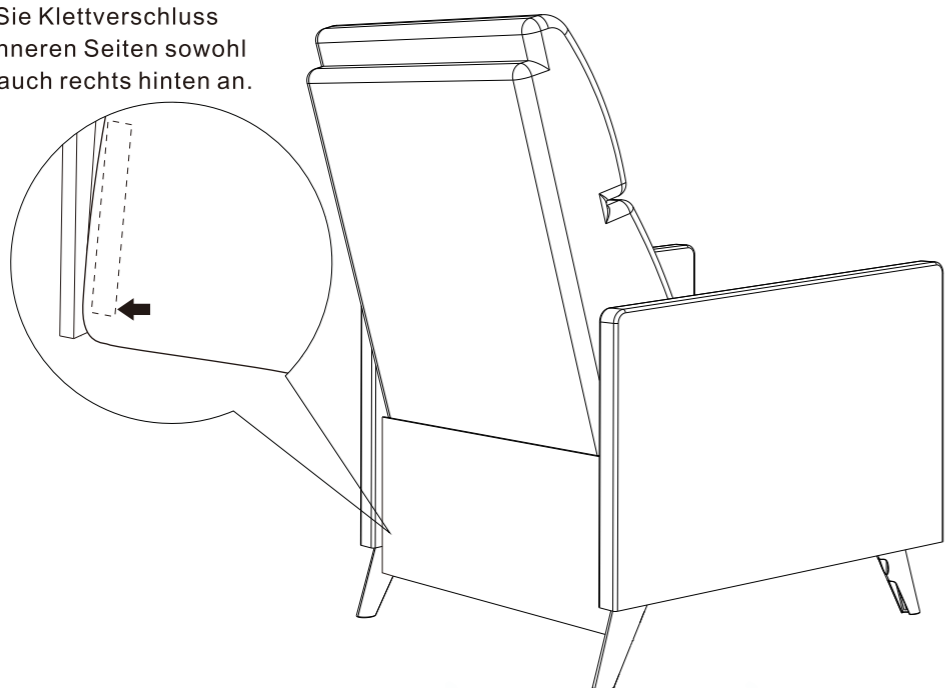

Sicherheitsvorkehrungen



1. Vor der Verwendung

- Überprüfen Sie vor dem Öffnen der Sofaverpackung, ob die Produktverpackung intakt ist. Verwenden Sie keine scharfen Werkzeuge zum Öffnen der Verpackung, um Beschädigungen des Sofastoffs zu vermeiden.
- Das Sofa kann aufgrund des langen Transports vorübergehende Eindrücke aufweisen, die sich nach einiger Zeit der Nutzung natürlich erholen werden.
- Nach langer Vakuumpression klopfen Sie die weichen Teile bei Erhalt leicht ab und arrangieren Sie diese, um den flauschigen Zustand des Sofas wiederherzustellen.

2. Während der Nutzung

- Sofa-Nutzungsszenario: Hausgebrauch; Umgebung: Gut belüftet, kühle Umgebung, Raumtemperatur < 40°C.
- Beim Bewegen des Sofas heben Sie es von der Basis an und gehen Sie vorsichtig damit um. Ziehen Sie es nicht, um Kratzer auf dem Boden zu vermeiden.
- Um ein Lockern der Sofastruktur zu verhindern, stellen Sie es auf eine ebene Fläche. Verwenden Sie Fußpads, wenn der Boden uneben ist.
- Vermeiden Sie es, das Sofa direkt gegen lackierte Möbel oder Wände zu stellen; halten Sie einen Abstand von 2-3 cm ein, um Abnutzung oder gegenseitige Kontamination zu vermeiden.
- Stellen Sie sicher, dass die Innenräume belüftet und die Luftfeuchtigkeit normal ist. Vermeiden Sie direkte Sonneneinstrahlung oder die Nähe von Wärmequellen, um Verfärbungen oder Verformungen des Sofas zu verhindern.
- Stecken Sie keine Hände, Füße oder andere Körperteile in den unteren Rahmen des Sofas, wenn Sie die Liegefunktionen verwenden, um Verletzungen zu vermeiden.
- Verwenden Sie keine starken Reinigungsmittel (Terpentin, Benzin, Diesel usw.), um das Sofa zu reinigen, um Verfärbungen oder Verhärtungen zu verhindern.
- Vermeiden Sie das Verschütten von farbigen Flüssigkeiten, Chemikalien oder öligen Substanzen auf dem Sofa.
- Die Gewichtsbelastbarkeit der Sofaarmlehnen unterscheidet sich von der der Sitzkissen.

- Setzen Sie sich nicht auf die Sofaarmlehnen, um die Struktur nicht zu beschädigen.
- Vermeiden Sie das Stehen, Springen oder kräftige Hinsetzen auf dem Sofa, um Schäden zu vermeiden.
- Legen Sie keine scharfen Gegenstände (Schlüssel, Messer, Nagelknipser usw.) oder harte Gegenstände auf das Produkt, um Schäden zu verhindern.
- Stellen Sie sicher, dass sich während des Betriebs keine anderen Gegenstände, insbesondere Haustiere oder Kinder, unter dem Sofarahmen befinden.
- Wenn Kinder, ältere oder behinderte Personen in der Nähe oder auf dem Sofa sind, stellen Sie sicher, dass sie beaufsichtigt werden.

3. Reinigungshinweise

- Verwenden Sie ein sauberes, trockenes Baumwolltuch, um oberflächliche Flecken leicht abzutupfen (vermeiden Sie übermäßige Kraft auf dem Leder); verwenden Sie dann ein feuchtes Baumwolltuch, um von der Mitte des Flecks nach außen in kreisenden Bewegungen zu wischen, bis der Fleck entfernt ist (ausgenommen Wildleder).
- Verwenden Sie professionelle Reinigungsmittel oder Schutzmittel.

4. Wartungsanweisungen

- Die tägliche Pflege umfasst das Abwischen mit einem sauberen, weichen Tuch. Verwenden Sie wöchentlich einen Staubwedel oder einen Staubsauger, um Staub von den strukturellen Komponenten des Sofas zu entfernen.
- Es wird empfohlen, die Sitzkissen, Rückenlehnen und andere Sitzteile des Sofas regelmäßig leicht abzuklopfen und zu arrangieren, um das Erscheinungsbild zu erhalten.

Fehlersuche



Wenn dieses Produkt eine Fehlfunktion aufweist, konsultieren Sie die folgende Tabelle für Symptome und mögliche Lösungen.

Symptom	Lösung
Funktionale Rahmensteifigkeit	1. Position des Produkts einstellen (Nivellierung).
	2. Tragen Sie eine kleine Menge Schmiermittel auf die Klebestellen auf.
Ruckartige Bewegung während der Benutzung	Beseitigen Sie alle Verschmutzungen oder Hindernisse unter und um das Sofa herum..
Geruch	Sorgen Sie für Belüftung oder verwenden Sie sofa-spezifische Geruchsentferner.
Sollten die Probleme auch nach dem Ausprobieren der oben genannten Lösungen weiterhin bestehen, wenden Sie sich bitte an den Kundendienst.	

Recycling und Entsorgung



Dieses Produkt darf nicht über den Hausmüll entsorgt werden. Um Umweltschäden zu vermeiden, sollte dieses Produkt recycelt werden. Bitte nutzen Sie die entsprechenden Recycling-Systeme oder wenden Sie sich an den Vertrieb oder Hersteller für Unterstützung beim Recycling.